

Mi VR шлем

Выполняйте поэтапные настройки, иначе вы можете неправильно использовать Mi VR шлем.

Убедитесь, что модель вашего телефона и его программное обеспечение поддерживают Mi VR шлем.

Для более детальной информации отсканируйте QR-код

Три шага для выполнения необходимых настроек. Посмотрите на обратную сторону карточки.

1. Вставьте телефон, руководствуясь указаниями инструкции Mi VR шлем APP.

2. Откройте приложение и завершите настройку.

3. Вставьте телефон в шлем, отрегулируете расположение ремней.

*Если не появится напоминание, обновите программное обеспечение до соответствующей версии MIUI

*Поддержка Mi5, Mi5s, Mi5s Plus, Mi Note 2

*Mi5, Mi5s необходимо вставить в Type C слот для надежной фиксации телефона

Примечания перед использованием:

1. Mi VR V1 совместим с Mi5, Mi5s, Mi5s Plus, Mi Note 2 и другими официально перечисленными моделями.

2. Для использования Mi VR шлема необходима поддержка системы MIUI. Пожалуйста, обновите MIUI систему до нужной версии. Отсканируйте QR-код, изображенный на карточке, чтобы проверить совместимость модели телефона с системными требованиями Mi VR шлема.

3. Дети возрастом меньше 13 лет должны с осторожностью использовать данное устройство.

4. Перед использованием устройства внимательно прочитайте рекомендации и инструкцию по безопасности.

Рекомендации по безопасности

1. Пожалуйста, используйте устройство в безопасной среде. «Пребывание в виртуальной реальности» в текущем времени оградит вас от реального мира. Обратите особое внимание на безопасность окружающей среды, есть опасность падения или удара.

2. Использовать шлем необходимо в горизонтальном положении, при этом вы должны чувствовать себя комфортно. Убедитесь, что изображение на дисплее четкое и яркое.

3. В процессе использования Mi VR шлема тело постепенно привыкает к особенностям пребывания в виртуальной реальности, поэтому возможно ощущение укачивания. Если вы устали, приняли лекарства или алкоголь, имеете проблемы с желудком, чувствуете тревогу или головную боль, не используйте Mi VR шлем, иначе эти симптомы проявятся еще сильнее.

4. Не используйте данный шлем для путешествий в неустойчивых вагонах, кораблях и т.д., это может стать причиной плохого самочувствия.

5. Каждые 30 минут просмотра видео в Mi VR шлеме рекомендуется выделять 10-15 минут для отдыха. У каждого человека разные особенности восприятия, поэтому если вы чувствуете себя плохо, регулируйте частоту и длительность использования Mi VR шлема в соответствии с вашим самочувствием.

6. Прекратив просмотр видео в Mi VR шлем, по возврату в реальную действительность, вы можете ощущать чувство усталости или укачивание. Если вы чувствуете себя плохо, и негативные симптомы только усиливаются, немедленно прекратите использование Mi VR шлема. Запрещается выполнять какую-либо деятельность, пока не восстановится нормальная координация движений и глаз.

7. Если устройство слишком нагрелось, вытащите телефон, чтобы дать Mi VR шлему и телефону остыть, после чего можно снова приступить к его использованию.

8. Слишком громкий просмотр видео оказывает негативное влияние на ваш слух. При использовании наушников, пожалуйста, не включайте максимальную громкость, чтобы вы могли слышать звуки окружающей среды и чтобы избежать ухудшения слуха.

9. В случае возникновения следующих ситуаций немедленно прекратите использование Mi VR шлема: если вы находитесь в предобморочном состоянии, есть признаки астенопии (сильной усталости глаз), при судороге, тошноте, размытом зрении, искажении, раздвоении или других странных нарушениях зрения, головокружении, дезориентации, нарушении равновесия, координации глаз и рук, повышенной потливости и слюноотделении, при симптомах усталости или укачивания.

Устранение неисправностей:

Прежде чем обращаться в службу клиентской поддержки, попытайтесь самостоятельно определить и устранить неполадку следующими способами:

1. Убедитесь, что Mi VR шлем поддерживает модель вашего телефона, убедитесь в правильности его установки.

2. Убедитесь, что телефон включен и разблокирован.

3. Убедитесь в правильности установки Mi VR шлем APP на телефон.

4. Повышение температуры считается нормальным явлением, и не оказывает негативное влияние на срок эксплуатации телефона или его функциональность. При использовании Mi VR шлема температура телефона, как правило, становится выше нормального уровня. Это связано со сложной графикой и вычислительными процессами Mi VR шлема. В случае чрезмерного перегрева телефона или получения предупреждения о перегреве, пожалуйста, немедленно прекратите использование данного устройства, пока не нормализуется его температура.

5. Если вы не двигаетесь, но при этом изображение дисплея прыгает, убедитесь, что вокруг вас нет электронного оборудования, которое может создавать помехи или являться источником интенсивного магнитного поля.

6. В случае отсутствия фокусировки дисплея, отрегулируйте положение Mi VR шлема с помощью специального диска регулирования расстояния, пока изображение не станет достаточно четким.

7. Если ваш телефон неустойчив, извлеките его с Mi VR шлема и установите заново.

8. При отсутствии Bluetooth подключения пульта, убедитесь, что он находится в диапазоне 10 метров от телефона и имеет достаточный уровень заряда.

Комплектация:

Mi VR шлем, сенсорный пульт, инструкция, батарейки x2шт

Основное устройство:

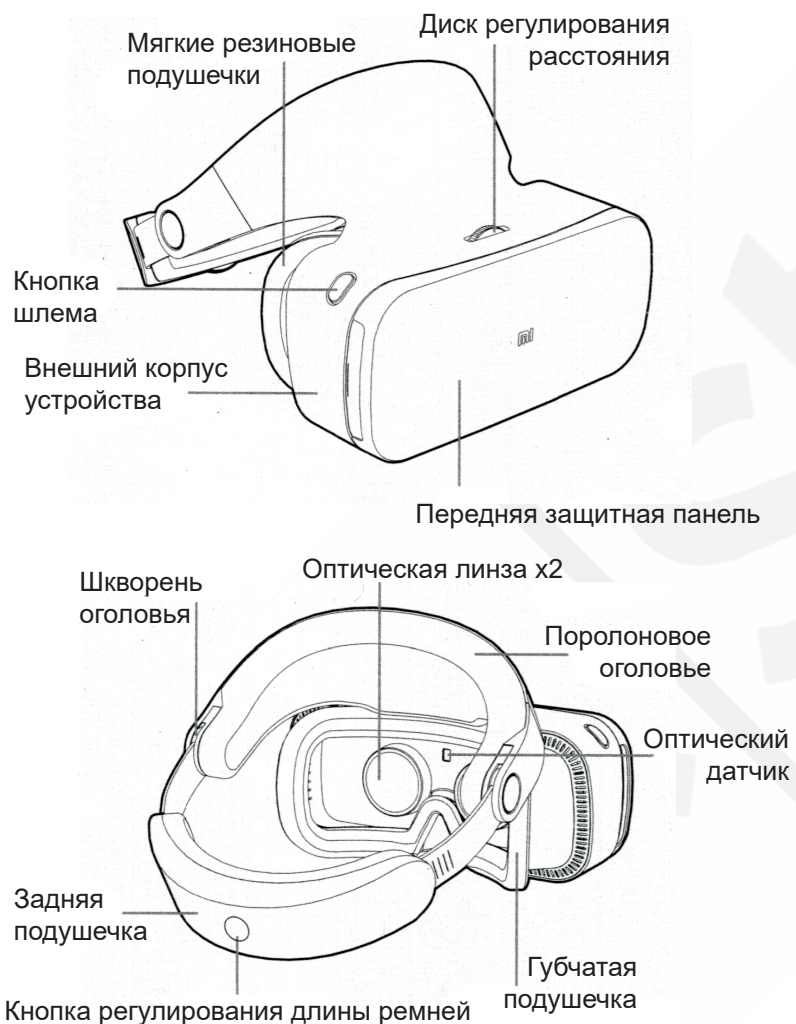

Установка телефона в Type C слот и специальный фиксатор Mi VR шлема, использование разных моделей телефонов.

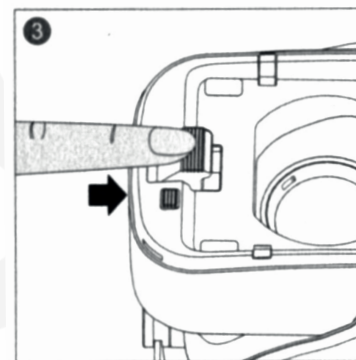
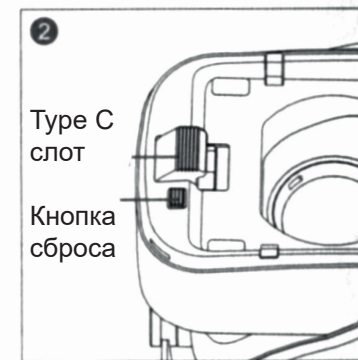
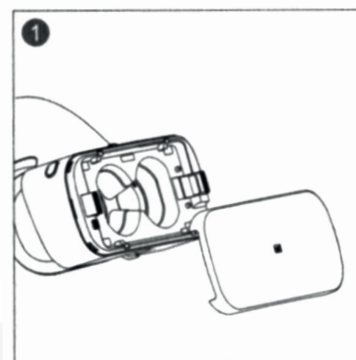

1. Откройте переднюю защитную панель устройства

2. С помощью специального фиксатора и кнопки сброса вы можете отрегулировать положение Type C слота

3. Для телефонов с разным размером дисплея отрегулируйте должным образом положение Type C слота

- USB Type C слот имеет особенность установки телефона. Во время установки телефона в шлем необходимо немного прилагать усилия для его правильной и надежной фиксации.

- После установки телефона в шлем, убедитесь в его надежной фиксации и установке, чтобы избежать падения устройства и его поломки.

- После установки телефона в Mi VR шлем, убедитесь в его правильном положении. В случае неудачного расположения или неправильной установки телефона может возникнуть чувство дискомфорта при просмотре видео.

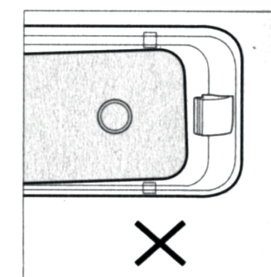
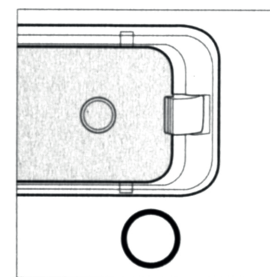

Внимание: Mi VR шлем не нужно заряжать, он использует питание и заряд от специального дистанционного пульта.

Установка телефона в шлем и установка APP

- Убедитесь, что телефон подключён к интернету, включите WiFi
- Вставьте телефон в Type C слот тыльной стороной к верху
- Наденьте шлем. Просмотрев напоминание об установке, извлеките телефон, установка APP завершена
- Откройте APP, следуя руководству, завершите загрузку

Внимание: вставив телефон в шлем, вы можете увидеть автоматические всплывающие подсказки по установке Mi VR шлем APP. Если вы не увидели таких уведомлений, пожалуйста, обновите систему MIUI до нужной версии. Прежде чем сканировать QR код, который изображен на передней защитной панели, убедитесь, что модель телефона и версия операционной системы соответствуют требованиям Mi VR шлема.

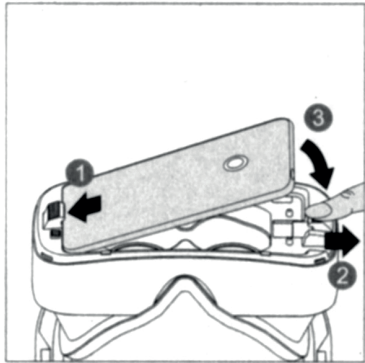

Установка телефона:

- 1) Вставьте телефон в Type C слот тыльной стороной к верху
- 2) Фиксатор с правой стороны отведите вправо до предела
- 3) Вставьте телефон в шлем, после чего отпустите фиксатор

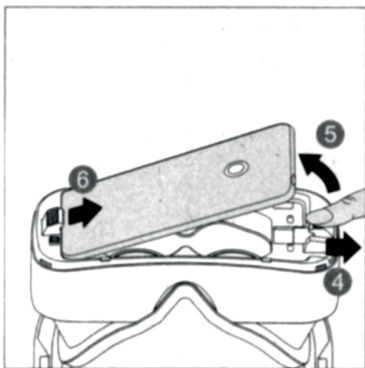

Изъятие телефона:

- 4) Фиксатор с правой стороны отведите вправо до предела (в этом случае телефон может автоматически немного выпрыгнуть)
- 5) Приподнимите телефон, после чего отпустите фиксатор
- 6) Выньте телефон из Type C слота

Погрузитесь в мир виртуальной реальности:

1. Выполнив все настройки, вставьте телефон в Mi VR шлем.
2. Правильно наденьте устройство:

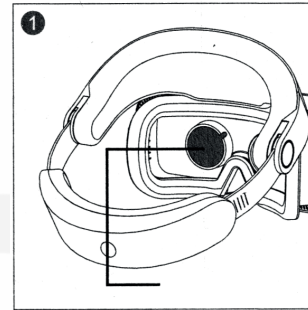

- 1) Прежде чем использовать шлем, снимите обе защитные пленки с линз

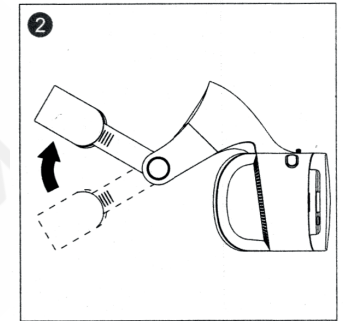

- 2) Подголовник должен находиться в максимально высоком положении

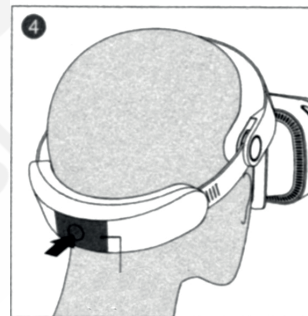

- 3) Наденьте шлем на голову. Убедитесь, что ваши глаза находятся на одном уровне с линзами, плотно прижмите лбом к поролоновому оголовью, после чего опустите подголовник вниз

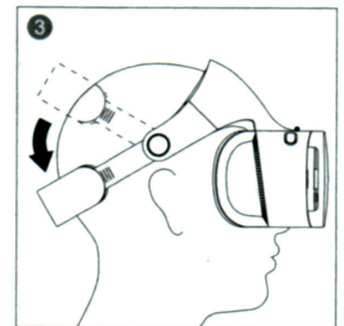

- 4) Перед использованием удалите защитную пленку. Нажмите на кнопку подголовника, чтобы отрегулировать длину ремней. Отпустите кнопку, чтобы зафиксировать текущее положение подголовника.

Начало поиска:

1. Перемещение курсора:

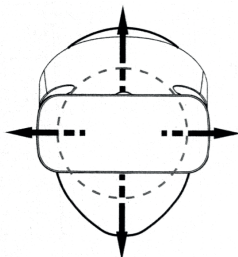

Поворачивая головой вправо, влево, вверх или вниз, вы перемещаете курсор на дисплее (меняете поле зрения)

2. Выбор и подтверждение выбора:

Наведите курсор на определенную иконку на дисплее, нажмите на кнопку шлема или на сенсорную панель пульта, чтобы выполнить подключение системы Mi VR и подтвердить ваш выбор.

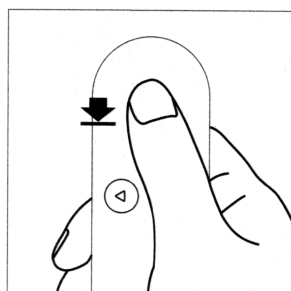
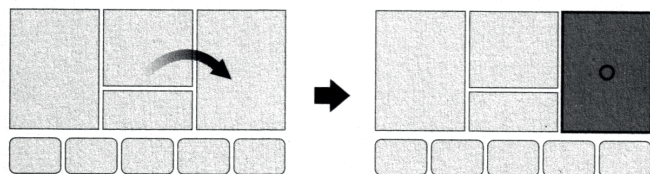

Нажмите на кнопку шлема

Нажмите на сенсорную панель пульта

3. Общее меню

Длительное нажатие на кнопку шлема или на сенсорную панель пульта выполняет возврат в основное меню в любое время. В общем меню вы можете выполнить настройки системы, проверить процесс загрузки и выполнять другие операции.

Наличие токсичных и вредных веществ

Название деталей	Наличие токсичных и вредных веществ					
	Pb	Hg	Cd	Cr6+	PBB	PBDE
Внешний корпус шлема	0	0	0	0	0	0
Монтажная плата шлема	0	0	0	0	0	0
Внешний корпус пульта	0	0	0	0	0	0
Монтажная плата пульта	0	0	0	0	0	0
Дополнительные комплектующие	0	0	0	0	0	0

0: токсичные и вредные вещества во всех комплектующих данного устройства содержатся в количестве ниже предельного значения согласно SJ/ T11363-2006 "Требования ограничения наличия ядовитых и вредных веществ в товарах".

X: означает наличие токсичных и вредных веществ, по меньшей мере, в одном из комплектующих данного устройства в количестве, превышающем предельное значение, согласно SJ/ T11363-2006 "Требования ограничения наличия ядовитых и вредных веществ в товарах".